



SEŘÍZENÍ EPS V1/V2/3 (zjednodušený návod)

DŮLEŽITÉ UPOZORNĚNÍ: tento zjednodušený návod není v žádném případě schopen nahradit plnohodnotný návod k Vaší EPS sadě. Slouží pouze pro jednodušší orientaci při provádění základního nastavení systému!

Fáze seřízení

Systém EPS V3 se potřebuje *naučit* pozici **2 pastorků** a jednoho **převodníku** aby mohl spočítat pozice ostatních pastorků a převodníku.

Následně je nutné provést **mechanické nastavení** dorazu přehazovačky pro její perfektní funkčnost a zabránění možného kontaktu přehazovačky s výpletem.

Následující stránka Vás seznámí s jednotlivými **fázemi seřízení které následují po montáži**.

Fáze seřízení (nutno dodržet toto pořadí!)

- A. Základní nastavení přehazovačky
- B. Nastavení dorazu přehazovačky
- C. Nastavení vzdálenosti vodítka přehazovačky od kazety
- D. Základní nastavení přesmykače
- E. Zkouška systému EPS V3 při jízdě a ověření chování přehazovacího systému
- F. Opravy chování systému seřízením přehazovačky a přesmykače popřípadě provedením jejich resetu

Základní nastavení přehazovačky

1. umístěte přehazovačku na 11. (největší) pastorek a na největší převodník
2. současně stiskněte (a držte stisknutá) obě tlačítka MODE dokud nedojde k rozsvícení modré LED diody (cca za 6 vteřin)
3. přemístěte přehazovačku na 2. nejmenší pastorek
4. pozici upravte pomocí stisknutí páček 2 a 3 na PRAVÉ řadící páce, dokud nedocílíte čistého chodu řetězu
5. krátce stiskněte PRAVÉ tlačítko MODE pro uložení pozice 2. pastorku
6. umístěte přehazovačku na PŘEDPOSLEDNÍ tj. 10. pastorek
7. pozici upravte pomocí stisknutí páček 2 a 3 na PRAVÉ řadící páce, dokud nedocílíte čistého chodu řetězu
8. krátce stiskněte PRAVÉ tlačítko MODE pro uložení pozice 10. pastorku

Mechanický doraz rozsahu pohybu přehazovačky

Po provedení ZÁKLADNÍHO NASTAVENÍ PŘEHAZOVAČKY a je nevyhnutelně nutné nastavit mechanický doraz rozsahu pohybu přehazovačky aby bylo zabráněno jejímu vniknutí do výpletu zadního kola.

Opatrně zařadte na 11.pastorek a dotahujte dorazový šroubek dokud nenarazí na dosedací plochu. Následně jej povolte o ½ otáčky.

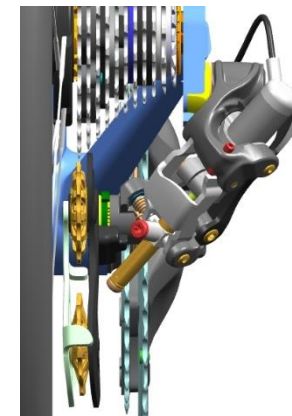

Nastavení vzdálenosti vrchní rolničky

Aby bylo dosaženo rychlejšího a přesnějšího řazení tak vzdálenost mezi vrchní rolničkou přehazovačky a největším pastorkem musí být správně nastavena. Seřizovací šroub naleznete na stejném místě jako u mechanického typu přehazovačky.

Přesmykač musí být zařazen na nejmenší převodník. Vzdálenost musí být nastavena mezi 5 – 7mm.

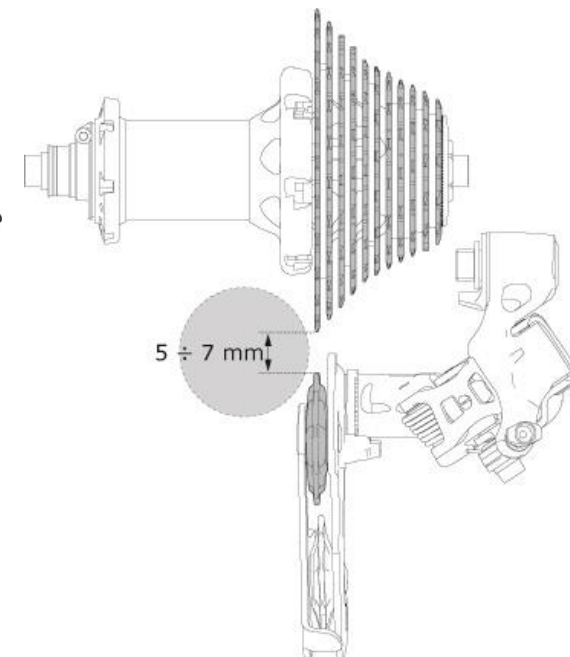
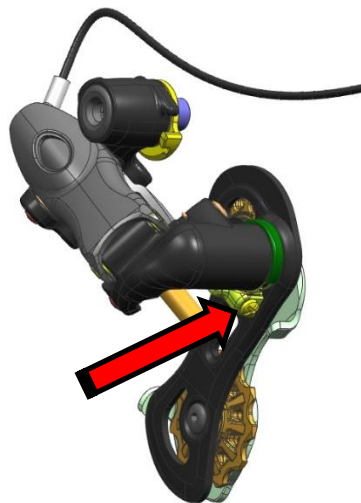

Základní nastavení přesmykače

1. postupujte tak, že přesmykačem seřadíte na nejmenší převodník a přehazovačkou zařadíte na největší pastorek kazety.
2. současně stiskněte (a držte stisknutá) obě tlačítka MODE dokud nedojde k rozsvícení modré LED diody (cca za 6 vteřin)
3. upravte pozici přesmykače použitím páček 2 a 3 na LEVÉ řadící páce dokud nedocílíte nastavení vzdálenosti cca 0.5 mm řetězu od vnitřní strany vnitřního vodítka – viz obrázek (v případě potřeby použijte spárovou měrku)
4. stiskněte LEVÉ tlačítko MODE pro uložení pozice a ukončení nastavení

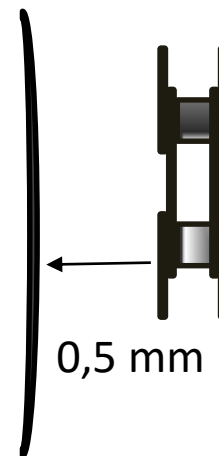

Seřízení systému při jízdě

Seřízení přehazovačky při jízdě

1. stiskněte **PRAVÉ** TLAČÍTKO MODE a přidržeť jej cca 6 vteřin (rozsvítí se fialová dioda)
2. nastavte požadovanou pozici přehazovačky za pomoci řadících páček č.2 a č.3
3. krátce stiskněte **PRAVÉ** TLAČÍTKO MODE pro uložení Vašeho nastavení

Seřízení přehazovačky při jízdě

1. stiskněte **LEVÉ** TLAČÍTKO MODE a přidržeť jej cca 6 vteřin (rozsvítí se fialová dioda)
2. nastavte požadovanou pozici přehazovačky za pomoci řadících páček č.2 a č.3
3. krátce stiskněte **PRAVÉ** TLAČÍTKO MODE pro uložení Vašeho nastavení