

KLIKY CAMPAGNOLO ULTRA-TORQUE (montáž, seřízení, údržba)

NÁŘADÍ

-veškerou montáž a údržbu Campagnolo Ultra-Torque klik lze provést za pomoci níže vypsaneho nářadí (není součástí balení klik):

- Campagnolo UT-BB040/ UT-BB041
- Campagnolo UT-BB050/ UT-BB051
- Campagnolo UT-BB110
- Campagnolo UT-BB120/130
- Campagnolo UT-FC040
- momentový klíč s 10mm nebo 17mm šestihřanným insertem
- torxový klíč T30 (pouze pro karbonové kliky)

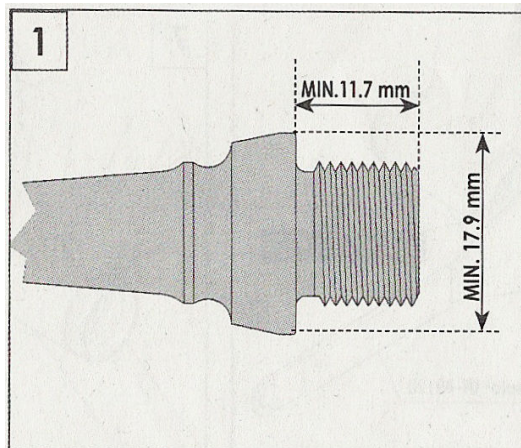

VAROVÁNÍ

Nevkládejte žádné podložky mezi pedálovou osu a kliku! Neinstalujte pedály jejichž osa neodpovídá minimálním rozměrům (viz. obr.1)

VAROVÁNÍ

Provádějte kontrolu v pravidelných intervalech (cca 500km) zdali nevykazují známky poškození jako například praskliny či známky únavy materiálu. Kontrolu provedte pokaždé pokud dojde k nárazu pevného předmětu do klik, popřípadě pádu.

PŘÍPRAVA STŘEDOVÉ SPOJKY

- Ujistěte se, že závit (obr.3) ve středové spojce je kompatibilní se závitem na středových miskách.
- Protáhněte oba závity za pomoci Campagnolo nářadí UT-BB040 (italský závit 36x24tpi) nebo UT-BB041 (anglický závit 1,37x24tpi).
- Zafrézujte středovou spojku (obr.4) za pomoci nástroje Campagnolo UT-BB050 (italský závit 36x24tpi) nebo UT-BB051 (anglický závit 1,37x24tpi) tak, aby šíře středové spojky odpovídala rozměru „X“ (viz.níže uvedená tabulka) se kterými je systém Ultra-Torque kompatibilní:

| TYP ZÁVITU | Rozměr „X“ (mm), obr.2 |
|----------------|------------------------|
| Italský závit | 69,2÷70,8 |
| Anglický závit | 67,2÷68,8 |

- Jestliže středová spojka není jednodílná = vedou do ní otvory ze spojení s ostatními rámovými trubkami, zkontrolujte zdali je ve středové spojce otvor pro odtok vody. Jestliže tomu tak není kontaktujte výrobce a zkonzultujte s ním zdali je možné v rámu odvodňovací otvor vytvořit.
- Vyčistěte závity středové spojky a naneste na ně vazelinu k tomu určenou.

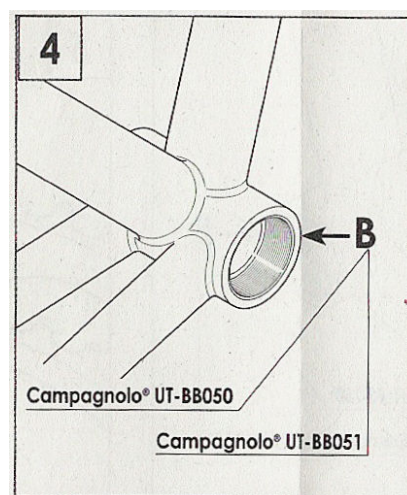
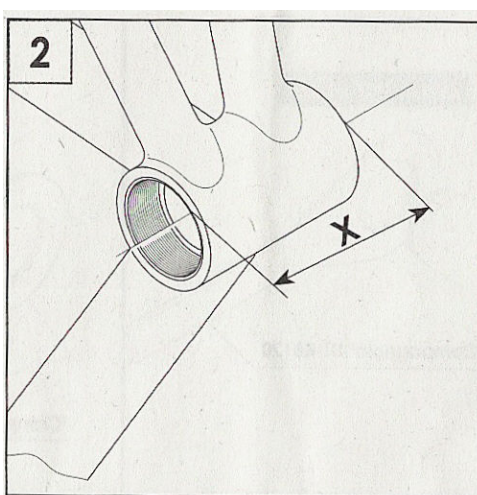
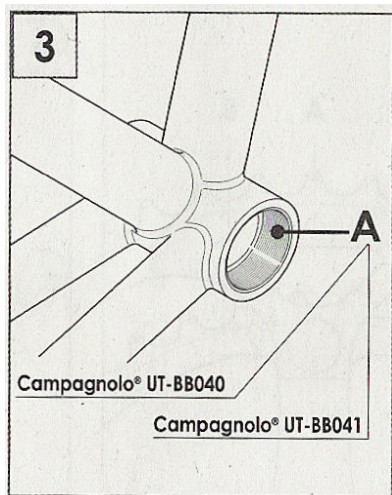

INSTALACE KLIK A STŘEDOVÝCH MISEK

- Naneste vazelínu na obě ložiska a obě poloosy.
- Zašroubujte pravou středovou misku (rozpoznatelná podle dvou malých protilehlých otvorů) a levou středovou misku do středové spojky rámu za pomoci klíče Campagnolo UT-BB120 (obr.6)

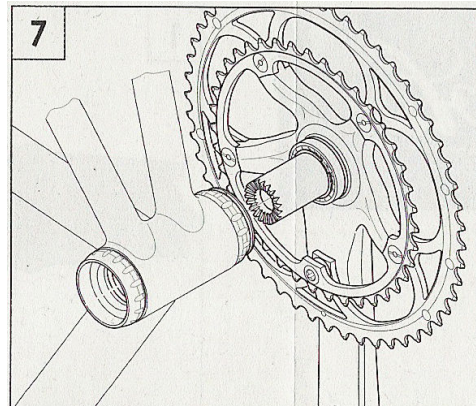
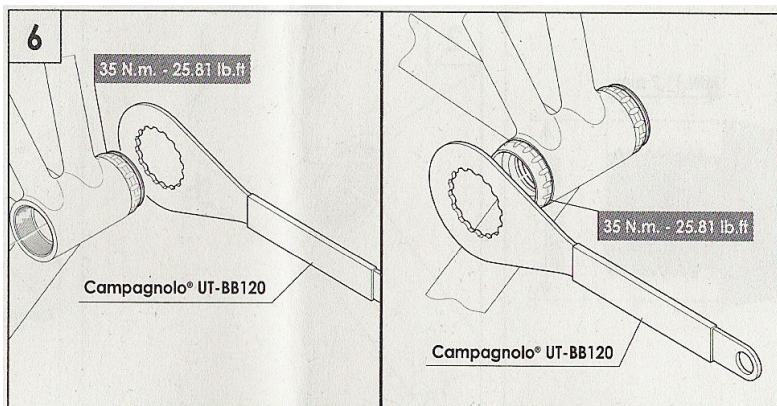

- Zcela zasuňte pravou kliku (obr.7).
- Nalezněte oba otvory na pravé středové misce (obr.8).
- Zasuňte jeden konec pojistné pružiny do jednoho z otvorů a posunujte druhý konec pružiny žlábkem ve středové misce tak dlouho až druhý konec pojistné pružiny zapadne do druhého z otvorů (obr.9).

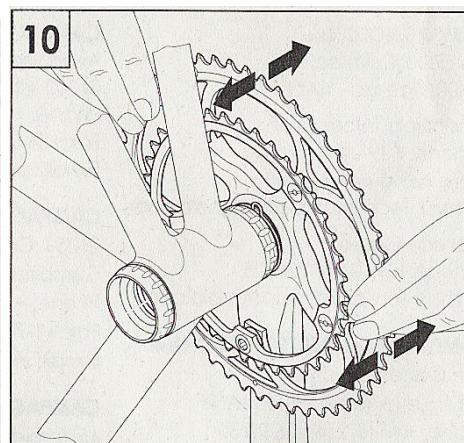
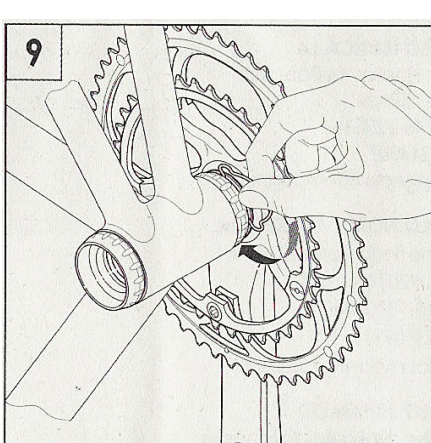
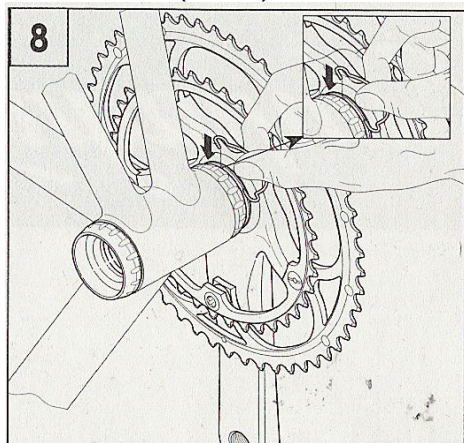

- Ujistěte se zdali pojistná pružina opravdu správně zapadla do předvrtaných otvorů (obr.10).
- Vložte do levé misky zvlněnou podložku (obr.11).
- Zasuňte levou kliku s poloosou do levé misky a ujistěte se zda jsou obě kliky perfektně osově zarovnány (obr.12).
- Vložte pojistný šroub B (obr.13) a to skrz pravou kliku, resp.její dutou poloosu. Jednou rukou přidržujte levou kliku ve správné poloze (obr.13) a druhou dotáhněte pojistný šroub B (za pomoci Campagnolo klíče UT-BB110 a momentového klíče). Pro dotažení pojistného šroubu použijte utahovací moment 42Nm.

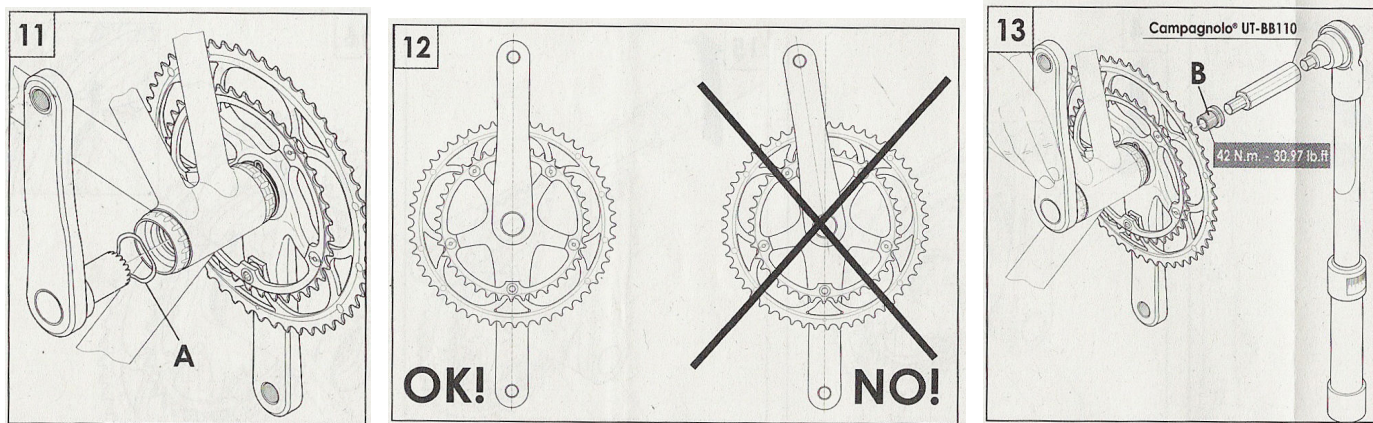

DEMONTÁŽ KLIK

Použijte následující postup pro demontáž klik.

- Povolte a zcela vyšroubujte pojistný šroub B (obr.13). **POZOR: v případě klik Super Record s titanovými poloosami je tento šroub opatřen opačným (tj. LEVÝM) závitem!!!**
- Sundejte levou kliku a vyjměte ze středové misky zvlněnou podložku.
- Za pomoci šroubováku uvolněte a následně zcela odstraňte pojistnou pružinu C z pravé misky (obr.16).
- Axiálními pohyby vyjměte pravou kliku s poloosou (obr.17).
- Povolte a demontujte středové misky.

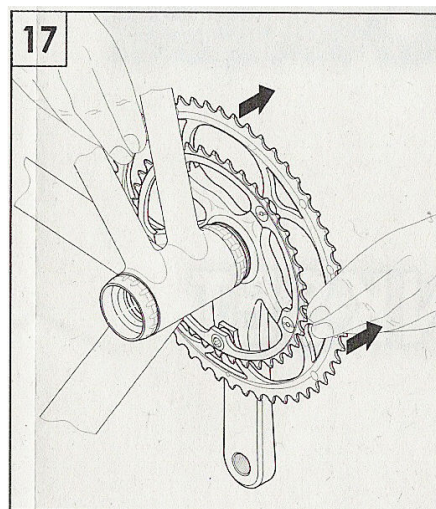
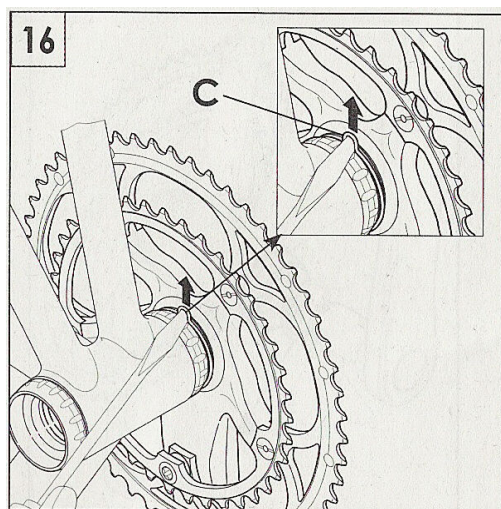

VÝMĚNA PŘEVODNÍKŮ

VAROVÁNÍ: v případě nutnosti výměny převodníků kontaktujte prosím ASC (Autorizované Centrum Campagnolo). Je totiž nezbytné aby byla zajištěna absolutní plochost a rovnost dosedacích ploch klik a převodníků k čemuž je nezbytné speciální nářadí. Montáž převodníků jako takových pak musí proběhnout velice obezřetně aby z důvodů nesprávné montáže nemohlo dojít k uvolnění šroubového spojení což by mohlo mít za následek smrtelné zranění.

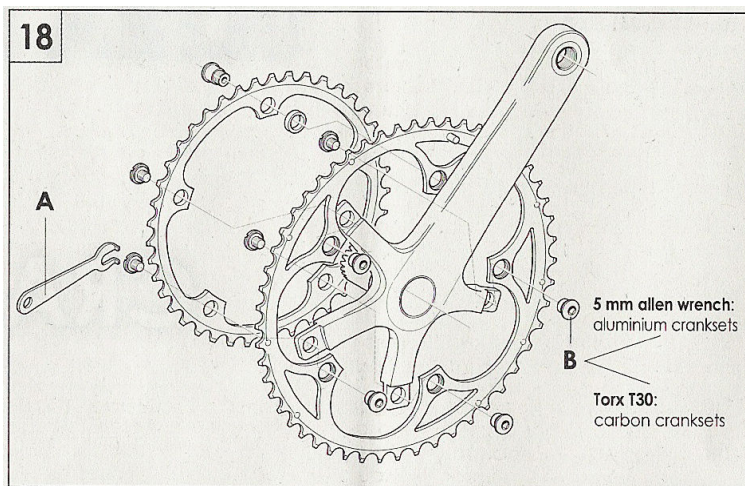

K výměně převodníků postupujte následujícím způsobem:

- Pevně přidrže matici převodníků za pomoci klíče Campagnolo UT-FC040 (obr.18 – A) a povolte/utáhněte šrouby B (obr.18) za pomoci vhodného náradí (pro duralové kliky 5mm imbusový klíč, pro karbonové kliky klíč Torx T30).

Při montáži se ujistěte zda jsou symboly kosočtverce na obou převodnicích zarovnaný (obr.5), že trn na velkém převodníku sloužící k tomu aby nedošlo k zaseknutí řetězu mezi kliku a převodník je umístěn za klikou a že měněné převodníky jsou kompatibilní.

ÚDRŽBA

Pravidelně (cca každých 500km) se ujistěte, že pojistný šroub poloos je dotažen utahovacím momentem **42Nm** a šrouby převodníků utahovacím momentem **8Nm**.

VAROVÁNÍ

- Pravidelně kontrolujte kliky a ujistěte se zdali nenesou známky únavy materiálu, prasklin apod. Pokud do klik narazí pevný předmět, či v případě pádu, nechte kliky překontrolovat profesionálním mechanikem. V případě zjištěného poškození je **nezbytně nutné** poškozenou část okamžitě vyměnit a to pouze za **originální díl** Campagnolo (kontaktujte vaše **Autorizované Středisko Campagnolo**). **Nikdy** se nepokoušejte poškozený díl opravit!!!
- Nikdy kliky žádným způsobem neupravujte.
- V případě nutnosti výměny ložisek kontaktujte nejbližší **Autorizované Středisko Campagnolo**.
- Pro čištění klik a misek používejte výhradně speciální čisticí prostředky určené pro jízdní kola. Nikdy nepoužívejte ředidla či rozpouštědla.
- Odstraňte původní vazelínu z poloos a ložisek a nahraďte ji novou k tomu účelu doporučenou a to cca každých 4000 a 6000 kilometrů.
- Harmonogram údržby je velice individuální a závislý na mnoha okolnostech (způsob použití, klimatické podmínky, váha jezdce, styl jízdy apod.). Poradte se proto s vaším mechanikem o nejlepším harmonogramu údržby).
- **Pro očištění karbonových částí používejte jemnou látku a mýdlovou vodu. Nevystavujte karbonové části vysokým teplotám a přímému slunečnímu záření. Nenechávejte kolo osazené karbonovými komponenty v zaparkovaném vozidle které je na přímém slunci. Neponechávejte v blízkosti tepelného zdroje.**

NIKDY NEMYJTE KOLO TLAKOVOU VODOU (wap, zahradní hadice apod.). VODA TAK MŮŽE PRONIKNOUT DO SOUČÁSTEK KOLA A ZPŮSOBIT TAK NEVRATNÉ POŠKOZENÍ.

UMÝVEJTE VAŠE KOLO ZA POMOCI HADRÍKU NAMOČENÉHO V MÝDLOVÉ VODĚ.



Většina montážních a servisních úkonů vyžaduje specializované znalosti, speciální nářadí a zkušenosti. Obecné znalosti nemusí být dostačující ke správné montáži, seřízení, či servisu komponentu. V případě, že si nejste 100% jisti, že montáž/seřízení/servis jste schopni provést sami, obraťte se, prosím, na specializovaný servis.

VÝROBCE: CAMPAGNOLO s.l.r. Via della Chimica 4, Vicenza, 361 00, Itálie, www.campagnolo.com

DOVOZCE: ŠÍRER s.r.o., Vít. Hálek 368, Beroun, 266 01, Česká Republika, campagnolo@sirer.cz

