

# PŘESMYKAČ CAMPAGNOLO (montáž, seřízení, údržba)

## I. Kompatibilita s komponenty, součásti přesmykače

	Největší převodník	Nejmenší převodník
Přesmykač pro dvojpřevodník	53	39
Přesmykač pro compact drive (CT)	50	34

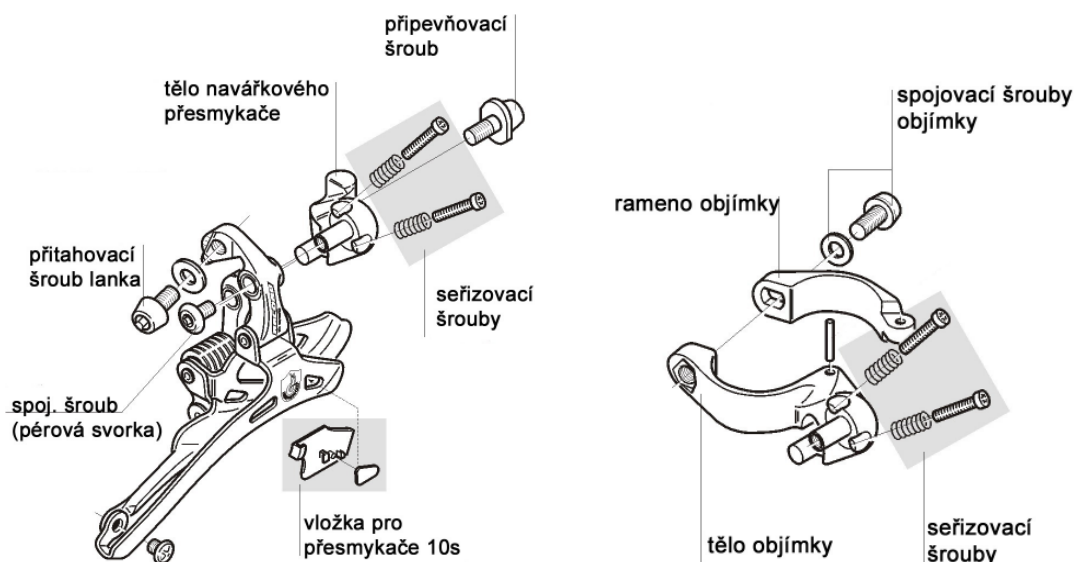

## II. Montáž a seřízení

### Příprava :

- ujistěte se, že je vodičko lanka **A** (obr.1) na místě – v rámu.
- umístění přesmykače na navářce je důležité pro zajištění jeho správné funkce, proto jej namontujte dle obrázku (obr.2.).
- když montujete přesmykač, nesundávejte kliky ani jejich převodníky
- dle typu rámu použijte buďto navářkový či objímkový přesmykač.

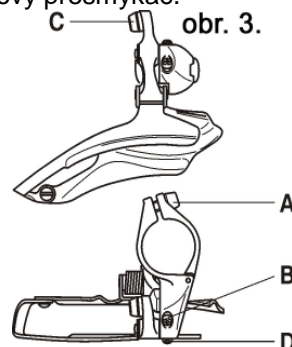
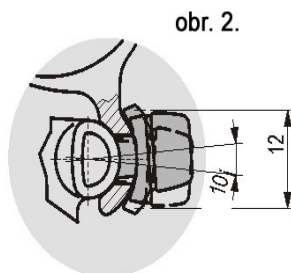
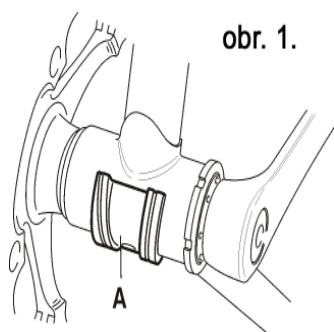

- K upevnění objímkového přesmykače na rám použijte imbusový klíč (5mm), kterým povolte šroub **A** (obr.3.), rozevřete čelisti objímky a připevněte přesmykač na rám.
- K upevnění navářkového přesmykače použijte taktéž imbusový klíč (5mm), povolte jím šroub **A** (obr. 4.), odstraňte jej spolu s podložkami a pak zajistěte přesmykač k rámu (na navařenou či montovanou navářku).
- Seřídte výšku přesmykače tak, aby vodičko řetězu bylo ve vzdálenosti cca 1-2 mm nad velkým převodníkem (obr. 5.). Přesmykač vyrovnejte tak, aby byla vnitřní část vodička přesmykače v jedné rovině s převodníkem (obr. 6.) a přišroubujte pojistný šroub **A** (obr. 3./ 4.) pomocí momentového klíče do rámu. Otáčivý moment: 7Nm
- Umístěte řetěz do polohy nejmenší převodník-největší pastorek a seřídte vnitřní šroub **B** (obr. 3./4.) tak, aby vnitřní strana kazety přesmykače byla vzdálená od vnitřní strany řetězu cca 0.5 mm (obr. 7.).
- Protáhněte lanko a zajistěte jej v drážce pod podložkou **C** (obr. 3./ 4. ) za pomoci imbus. klíče (5 mm) a dotáhněte momentovým klíčem. Otáčivý moment: 5Nm
- Řetěz umístěte na větší převodník a menší pastorek a seřídte vnější doraz **D** (obr.3./ 4.) tak, že vnitřní plocha na vnější straně přesmykače bude přibližně 1 mm od vnější strany řetězu.

- Po veškerém patřičném seřízení přesmykače nesmí nikdy řetěz spadnout ani na vnitřní stranu malého převodníku, ani na vnější stranu velkého převodníku.

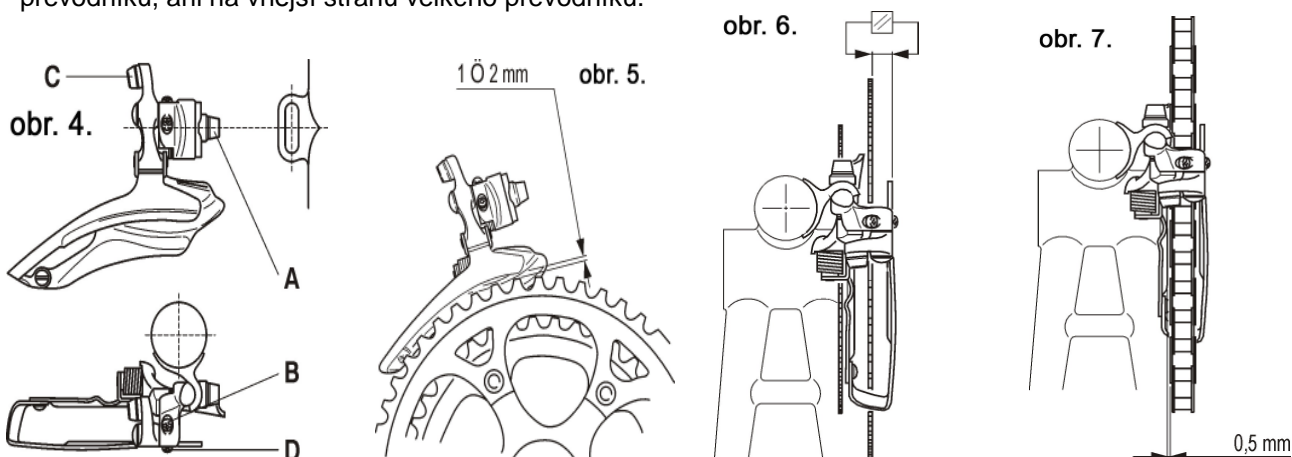

### III. Údržba komponentu

- Pravidelně všechny pohyblivé části přesmykače mazejte a dbejte, aby se vodítko řetězu volně pohybovalo.
- Dále dbejte na to, aby byl přesmykač stále správně seřízen, tzn.: řetězové vodítko přesmykače musí být vždy umístěno cca 1-2 mm nad velkým převodníkem (viz obr. 5.), vnitřní strana vodítka musí být paralelní s velkým převodníkem (viz obr. 6.).

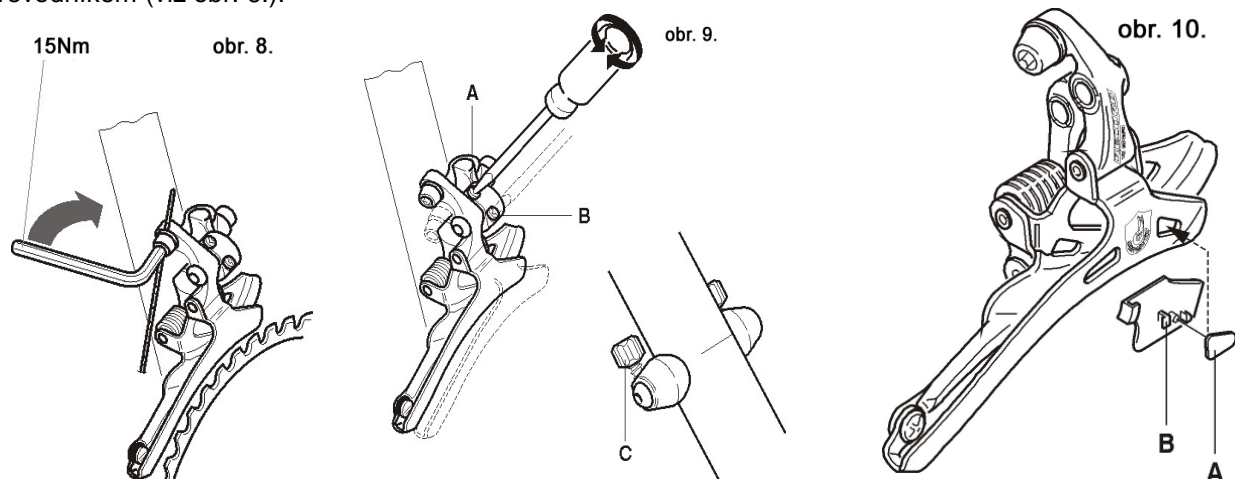

### IV. Upozornění

- Při výměně lanka umístěte řetěz na nejmenší převodník a přehazovací páčku stiskněte do nejnižší polohy. Lanko zajistěte přitahovacím šroubem za pomoci imbus. klíče (5 mm), (obr. 8.). Otáčecí moment: 5Nm.
- Pokud řetěz správně nepřechází z většího převodníku na menší/ z menšího na větší, je to tím, že **lanko je příliš napnuté/ povolné** (v tomto případě chod regulujte otáčením seřizovacího šroubu lanka **B** (obr. 9). umístěného na rámu – otáčejte postupně pouze o 1/4 otočky), a nebo **je nesprávně seřízen šroub A/B** (obr. 9. ), (v tomto případě opět seřídte postupným otáčením).
- Odstranění vložky pro 10s přesmykač:** špičku šroubováku dejte mezi vnější část vodítka přesmykače a plastovou destičku **A** (obr. 10.), tu nadzvedněte a odstraňte. Vyjměte také vnitřní část 10s vložky tím, že nejprve zatlačíte na spojné body **B** (obr. 10.) vyčnívající ven. Při opětovném nasazování vložky dbejte, aby byly spojovací body **B** (obr. 10.) řádně zamáčknuty (zvenitř ven) a plastová destička umístěna zpět.
- Kolo nikdy nemyjte tlakovou vodou! Takovýto způsob údržby má za následek pronikání vody do ložisek a vnitřních mechanismů komponentů, což může způsobit jejich nevratné poškození. Kolo otírejte hadrem namočeným ve vodě s neutrálním čistícím přípravkem.**



**Většina montážních a servisních úkonů vyžaduje specializované znalosti, speciální nářadí a zkušenosti. Obecné znalosti nemusí být dostačující ke správné montáži, seřízení, či servisu komponentu. V případě, že si nejste 100% jisti, že montáž/seřízení/servis jste schopni provést sami, obraťte se, prosím, na specializovaný servis.**

VÝROBCE: CAMPAGNOLO s.l.r. Via della Chimica 4, Vicenza, 361 00, Itálie, [www.campagnolo.com](http://www.campagnolo.com)

DOVOZCE: ŠÍRER s.r.o., Vít. Hála 368, Beroun, 266 01, Česká Republika, [campagnolo@sirer.cz](mailto:campagnolo@sirer.cz)

